





Simplement les meilleurs effets atmosphériques...

Depuis près de 40 ans, MDG crée des générateurs de brouillard et de brume de qualité supérieure pour les lieux de spectacle, l'industrie, les pompiers et les militaires.

Depuis le premier jour, MDG développe son savoir-faire pour fabriquer les meilleurs générateurs du marché.

Le résultat ? Les générateurs sont mondialement reconnus et utilisés par une majorité de spectacles, ainsi que sur les shows à grande échelle comme le Cirque du Soleil et les attractions des plus grands parcs de loisirs.

Les générateurs de brouillard sont également soumis à une utilisation intensive pour former les pompiers, les militaires et les travailleurs industriels dans des simulations de catastrophes.

L'usage d'un fluide spécifique assure une production de brouillard de grande tenue, d'un blanc pur et d'une parfaite neutralité.

Générateur de brume	172
Générateur de brume étanche	173
Générateurs de brouillard	174
Générateurs de brouillard étanches	175
Ventilateur	176
Flight-case "Touring"	177
Générateurs d'effets atmosphériques	178
Générateurs de brouillard lourd	180
Générateurs de brouillard pour usage industriel	182
Accessoires	184

► ATMe

Générateur de brume Atmosphère nouvelle génération à très faible consommation de fluide.

FICHE TECHNIQUE

Caractéristiques

- Générateur de brume extrêmement silencieux (45dB (A) @1m/3,3pi)
- Deux modes de fonctionnement : standard et théâtre
- Temps de suspension des particules très long
- Capacité de réservoir de 2,5 litres
- Jusqu'à 46 H de fonctionnement en continu avec un réservoir plein
- Système de purge automatique APS pour prévenir toute obstruction
- Fonctionne avec les bouteilles CO₂ industrielles 10/35 kg (non fournies)
- Faible consommation de liquide (de 55 ml à 110 ml suivant la pression choisie)

Nombre de buse

- 1

Alimentation

- 100-250 VAC, 50/60 Hz

Consommation

- 715 W

Contrôle

- Interface utilisateur LCD à 4 touches
- 3 canaux DMX512
- 2 connecteurs XLR5 (In/Out)
- Port USB type B
- Compatible RDM
- powerCON In

Indice de protection

- IP20

Dimensions

- L 685 x l 180 x H 300 mm

Poids

- 16,80 kg

Accessoires inclus

- Connecteur powerCON
- Tuyau arrivée CO₂ 1,50 m



UNIQUEMENT
FLUIDES MDG D'ORIGINES

MD/ATME - ATMe



ACCESSOIRES



MD/NFB4

Bidon 4 l MDG NEUTRAL



MD/NFC20

Bidon 20 l MDG NEUTRAL



MD/NFD200

Baril 200 l MDG NEUTRAL



MD/FCATMM3

Flight case



MD/MANO

Mano détenteur calibré



Inclus

MD/660-990/60

Tuyau 1,50 m d'arrivée pour CO₂



MD/THEFAN

Ventilateur de dispersion



MD/FCVATMME124/T

Vertical Flight



MD/94000001

Support de suspension sous pont

► ATMe WPE

Générateur de brume Atmosphère IP55 nouvelle génération.

FICHE TECHNIQUE

Caractéristiques

- Générateur de brume extrêmement silencieux 45dB (A) @1m/3,3pi
- Deux modes de fonctionnement : standard et théâtre
- Temps de suspension des particules très long
- Capacité de réservoir de 2,5 litres
- Jusqu'à 46 H de fonctionnement en continu avec un réservoir plein
- Système de purge automatique APS pour prévenir toute obstruction
- Fonctionne avec les bouteilles CO₂ industrielles 10/35 kg (non fournies)
- Tuyau CO₂ fourni

Nombre de buse

- 1

Alimentation

- 100-250 VAC, 50-60 Hz

Consommation

- 715 W

Contrôle

- Interface utilisateur LCD à 4 touches
- 3 canaux DMX512
- 2 connecteurs XLR5 (In/Out)
- Port USB type B
- Compatible RDM
- powerCON In

Indice de protection

- IP55 (garantissant une résistance aux intempéries, eau et poussière)

Dimensions

- L 467 x l 488 x H 607 mm

Poids

- 26,80 kg

Accessoires inclus

- Connecteur powerCON TRUE1
- Tuyau arrivée CO₂ 1,50m



UNIQUEMENT
FLUIDES MDG D'ORIGINES

MD/ATMEWPE - ATMe WPE



ACCESSOIRES



MD/NFB4

Bidon 4 l MDG NEUTRAL



MD/NFC20

Bidon 20 l MDG NEUTRAL



MD/NFD200

Baril 200 l MDG NEUTRAL



MD/MANO

Mano détendeur calibré



MD/660-990/60

Tuyau 1,50 m d'arrivée pour CO₂

► Gamme Me

Générateurs de brouillard à débit variable (DMX)

FICHE TECHNIQUE

Caractéristiques

- Générateur de brouillard extrêmement puissant, très silencieux
- Fonctionne avec les bouteilles CO₂ ou N₂ industrielles 10/35 kg (non fournies)
- Système de purge automatique APS pour prévenir toute obstruction

Nombre de buses

- 1, 2, 4 ou 8 buses selon le modèle

Débit

- 100 m³ de brouillard par minute et par buse

Capacité du réservoir

- Me1, Me2 : 2,5 L
- Me4 : 6,5 L
- Me8 : 9,5 L

Alimentation

- 100-250 VAC, 50-60 Hz

Consommation

- Me1 : 715 W
- Me2 : 1 415 W
- Me4 : 2 815 W
- Me8 : 5 630 W

Contrôle

- Interface utilisateur LCD à 4 touches
- 3 canaux DMX512
- 2 connecteurs XLR5 (In/Out)
- Port USB type B
- Compatible RDM
- powerCON IN

Indice de protection

- IP20

Dimensions

- Me1 : L 592 x l 183 x H 312 mm
- Me2 : L 585 x l 183 x H 309 mm
- Me4 : L 678 x l 283 x H 313 mm
- Me8 : L 730 x l 304 x H 415 mm

Poids

- Me1 : 16,00 kg
- Me2 : 17,00 kg
- Me4 : 33,00 kg
- Me8 : 45,00 kg

Accessoires inclus

- Connecteur powerCON
- Tuyau arrivée CO₂ 1,50m



UNIQUEMENT
FLUIDES MDG D'ORIGINES

MD/ME1 - Me1
MD/ME2 - Me2
MD/ME4 - Me4
MD/ME8 - Me8



ACCESSOIRES

<p>MD/NFB4</p> <p>Bidon 4 l MDG NEUTRAL</p>	<p>MD/NFC20</p> <p>Bidon 20 l MDG NEUTRAL</p>	<p>MD/NFD200</p> <p>Baril 200 l MDG NEUTRAL</p>	<p>MD/FCATMM3</p> <p>Flight case pour Me1 et Me2</p>	<p>MD/FCATMM5HO</p> <p>Flight case pour Me4</p>
<p>MD/MANO</p> <p>Mano détendeur calibré</p>	<p>Inclus MD/660-990/60</p> <p>Tuyau 1,50 m d'arrivée pour CO₂</p>	<p>MD/THEFAN</p> <p>Ventilateur de dispersion</p>	<p>MD/FCVATMME124/T</p> <p>Vertical Flight</p>	<p>MD/94000001</p> <p>Support de suspension sous pont</p>



@ MDG

► Gamme Me WPE

Générateurs de brouillard IP55 à débit variable (DMX) pour usage en intérieur et en extérieur.

FICHE TECHNIQUE

Caractéristiques

- Générateur de brouillard extrêmement puissant, très silencieux
- IP55
- Fonctionne avec les bouteilles CO₂ ou N₂ industrielles 10/35 kg (non fournies)
- Système de purge automatique APS pour prévenir toute obstruction

Nombre de buses

- 1 ou 2 buses selon le modèle

Débit

- 100 m³ de brouillard par minute et par buse

Capacité du réservoir

- 2,5 L

Alimentation

- 100-250 VAC, 50-60 Hz

Consommation

- Me1 WPE : 715 W
- Me2 WPE : 1 415 W

Contrôle

- Interface utilisateur LCD à 4 touches
- 3 canaux DMX512
- 2 connecteurs XLR5 (In/Out)
- Port USB type B
- Compatible RDM
- powerCON In

Indice de protection

- IP55 (garantissant une résistance aux intempéries, eau et poussière)

Dimensions

- Me1 WPE : L 340 x l 488 x H 607 mm
- Me2 WPE : L 340 x l 488 x H 607 mm

Poids

- Me1 WPE : 24,90 kg
- Me2 WPE : 26,30 kg

Accessoires inclus

- Connecteur powerCON TRUE1
- Tuyau arrivée CO₂ 1,50 m



UNIQUEMENT
FLUIDES MDG D'ORIGINES

MD/ME1WPE - Me1 WPE - étanche IP55
MD/ME2WPE - Me2 WPE - étanche IP55



ACCESSOIRES



MD/NFB4

Bidon 4 l MDG NEUTRAL



MD/NFC20

Bidon 20 l MDG NEUTRAL



MD/NFD200

Baril 200 l MDG NEUTRAL



MD/MANO

Mano détendeur calibré



MD/660-990/60

Tuyau 1,50 m d'arrivée pour CO₂

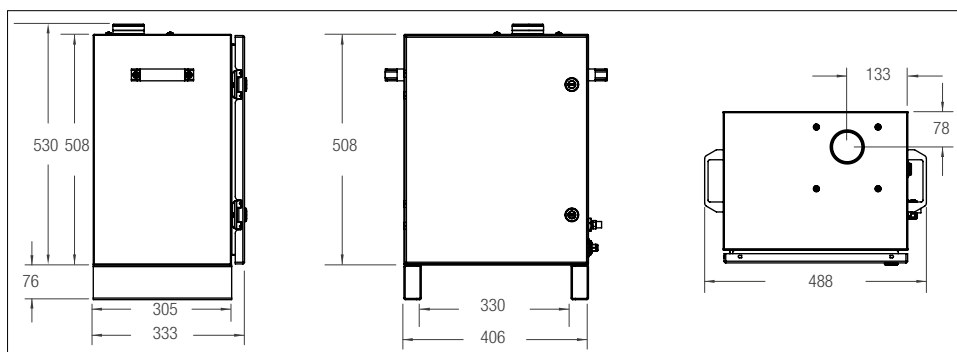

Me1/Me2 WPE - schéma



Me1/Me2 WPE

► theFAN

Ventilateur de dispersion, ultra-compact et à vitesse variable.

FICHE TECHNIQUE

Caractéristiques

- 270° d'inclinaison
- Vitesse variable
- Mode stand alone - Débit : 850 CFM
- Protection surcharge
- Oméga clamp socket
- Insert M12 métrique
- 2 poignées
- Hélice métal 3 pales
- Diamètre du ventilateur : 264mm

Flux d'air

- Jusqu'à 24 m³ par minute

Niveau sonore

- 64 dB à vitesse maximale

Alimentation

- 100-250 VAC, 50-60 Hz

Consommation

- 100 W

Contrôle

- Interface utilisateur LCD à 4 touches
- 1 ou 2 canaux DMX512
- 2 connecteurs XLR5 (In/Out)
- Compatible RDM
- powerCON In

Indice de protection

- IP20

Dimensions

- L 345 x l 254 x H 380 mm

Poids

- 6,80 kg

Accessoire inclus

- Connecteur powerCON



MD/THEFAN - theFAN



► Vertical Flight

Solution de transport dédiée aux applications événementielles permettant de regrouper tout-en-un, un générateur de brume ou de brouillard, 2 bouteilles de CO₂, 2 bidons de 4L ainsi qu'un ventilateur theFAN.

FICHE TECHNIQUE

Caractéristiques

- Flight-case compartimenté permettant de transporter :
 - › 1 x Machine à brouillard ATMe, Me1 ou Me2
 - › 2 x Bidons de liquide à brouillard 4 L
 - › 2 x Bouteilles de CO₂ 10 kg (hauteur des bouteilles 91 cm max.)
 - › 1x Ventilateur TheFan
- Il intègre également un tiroir de rangement et un plateau coulissant pour le ventilateur
- Pré-câblage interne

Alimentation

- 100-250 VAC, 50-60 Hz, 20 A max

Connectique

- 1x powerCON In
- 1x powerCON Out
- 1x DMX5 In
- 1x DMX5 Out

Indice de protection

- IP20

Dimensions

- L 810 x l 610 x H 112 mm incluant les roues et flight fermé

Poids

- 55 kg non équipé

Accessoire inclus

- Connecteur powerCON



UNIQUEMENT
FLUIDES MDG D'ORIGINES

MD/FCVATMME124 - Vertical Flight



► theONE Touring

theONE Touring est un générateur tout-en-un. Livré avec chariot à roulettes et ventilateur.

Il produit une fine brume ou un brouillard épais de couleur blanc pur avec un débit variable.

Son interface de contrôle numérique offre une parfaite maîtrise des effets désirés.

Piloté localement ou par l'intermédiaire de protocoles de communication (DMX,ACN,...). theONE possède une autonomie inégalée grâce au réservoir de fluide de 20 l et aux deux bouteilles de 10 kg situées de part et d'autre du générateur (non fournies).

FICHE TECHNIQUE

Caractéristiques

- Émission continue à débit variable télécommandé
- Sortie brume/brouillard unique
- Jusqu'à 3 ventilateurs télécommandés sur la version Touring (1 sur le chariot, 2 sur la machine)
- Système de purge automatique (APST™)
- Système de remplissage automatique (ARST™)
- Manodétendeur interne CO₂ / N₂
- Taille de la particule 0,5 - 0,7 Micron
- Liquide MDG Neutral Fluid™ exclusivement
- Gaz CO₂ ou N₂ de grade industriel
- Pression de gaz (à l'entrée) : jusqu'à 172 bar
- Chariot aluminium avec 4 roulettes
- 2 points d'accroche
- 2 demi-colliers 750 kg (non inclus)
- Puissance de chauffe : 1100 W à 1480 W

Débit

- 100 m³ par minute en débit max. en mode brouillard

Réservoir

- Bidon MDG 20 litres

Alimentation

- 100-250 VAC, 50-60 Hz

Consommation

- 1450 W

Contrôle

- Interface utilisateur LCD à 5 touches
- Jusqu'à 5 canaux DMX512
- Pilotage en réseau (ACN, Art-Net)
- 2 connecteurs XLR5 (In/Out)
- 1 connecteur etherCON
- Compatible RDM
- Port USB 2.0
- Alimentation IEC

Dimensions

- theONE : L 300 x l 250 x H 610 mm
- Chariot Touring : L 610 x l 760 x H 1060 mm

Poids

- Global : 56,50 kg (hors consommable)
- Chariot : 33,50 kg
- theONE : 23,00 kg

Accessoires inclus

- Générateur d'effets theONE
- Chariot Touring
- Ventilateur pour chariot
- Câble d'alimentation IEC
- Tuyau arrivée CO₂ 1,50 m



UNIQUEMENT
FLUIDES MDG D'ORIGINES

MD/THEONE/T - theONE Touring



ACCESSOIRES



MD/NFB4

Bidon 4 l MDG NEUTRAL



MD/NFC20

Bidon 20 l MDG NEUTRAL



MD/NFD200

Baril 200 l MDG NEUTRAL



MD/THEONE/PH

Housse de protection



MD/THEONE/FC

Flight-case

► theONE (sans chariot)

theONE est un générateur tout-en-un.

Il produit une fine brume ou un brouillard épais de couleur blanc pur avec un débit variable.

Son interface de contrôle numérique offre une parfaite maîtrise des effets désirés.

Piloté localement ou par l'intermédiaire de protocoles de communication (DMX, ACN,...). theONE possède une autonomie inégalée grâce au réservoir de fluide externe de 20 l et aux deux bouteilles de CO2 externes (non fournies).

FICHE TECHNIQUE

Caractéristiques

- Émission continue à débit variable télécommandé
- Sortie brume/brouillard unique
- 2 ventilateurs télécommandés
- Système de purge automatique (APS™)
- Système de remplissage automatique (ARS™)
- Manodétendeur interne CO₂ / N₂
- Taille de la particule 0,5 - 0,7 Micron
- Liquide MDG Neutral Fluid™ exclusivement
- Gaz CO₂ ou N₂ de grade industriel
- Pression de gaz (à l'entrée) : jusqu'à 172 bar
- Puissance de chauffe : 1100 W à 1480 W

Débit

- 100 m³ par minute en débit max. en mode brouillard

Réservoir

- Bidon MDG 20 litres

Alimentation

- 100-250 VAC, 50-60 Hz

Consommation

- 1450 W

Contrôle

- Contrôle : Interface utilisateur LCD à 5 touches
- Jusqu'à 5 canaux DMX512
- Pilotage en réseau (ACN, Art-Net)
- 2 connecteurs XLR5 (In/Out)
- 1 connecteur etherCON
- Compatible RDM
- Port USB 2.0
- Alimentation IEC

Dimensions

- L 300 x l 250 x H 610 mm

Poids

- 23,00 kg

Accessoires inclus

- Câble d'alimentation IEC
- Tuyau arrivée CO₂ 1,50 m



UNIQUEMENT
FLUIDES MDG D'ORIGINES

MD/THEONE - theONE (sans chariot)



ACCESSOIRES



MD/NFB4

Bidon 4 l MDG NEUTRAL



MD/NFC20

Bidon 20 l MDG NEUTRAL



MD/NFD200

Baril 200 l MDG NEUTRAL

► Chariot Touring

Chariot Touring à roulettes pour TheONE.

FICHE TECHNIQUE

Dimensions

- L 610 x l 760 x H 1060 mm

Poids

- 33,50 kg à vide

MD/THEONE/TC - Chariot Touring



► ICE FOG Compack

Générateur silencieux de brouillard lourd sans utilisation de glace sèche. Contrôlable en DMX. Version CO₂ /N₂ liquide, haute pression (bouteille TP non fournie). Ne produit aucun résidu.

FICHE TECHNIQUE

Caractéristiques

- Générateur silencieux de brouillard lourd avec tuyau de sortie ajustable dans toutes les directions
- Version CO₂ / haute pression liquide (autres versions possibles : CO₂ ou N₂ basse pression réfrigérée)
- Taille compacte : s'utilise directement dans son flight-case comprenant des compartiments pour les accessoires
- Consommation de fluide très basse : 0,035 l / minute

Alimentation

- 100-250 VAC, 50-60 Hz sur cordon prisonnier

Consommation

- 1 450 W

Contrôle

- Interface utilisateur via télécommande à boutons poussoirs et câble de déport 8 m inclus
- Interface DMX 2 canaux optionnelle

Indice de protection

- IP20

Dimensions

- L 1150 x l 635 x H 825 mm

Poids

- 91,00 kg

Accessoire inclus

- Tuyau arrivée CO₂ 3 m



UNIQUEMENT
FLUIDES MDG D'ORIGINES

MD/IFC/HP - ICE FOG Compack HP



ACCESSOIRES



MD/LFB2/5

Bidon 2,5 l MDG LOW FOG



MD/LFC20

Bidon 20 l MDG LOW FOG



MD/LFD200

Baril 200 l MDG LOW FOG



MD/RCM35

Télécommande d'origine (rechange)



MD/RCM35AIF

Télécommande séquentielle



MD/T99C

Interface 0/10 V contact sec



MD/DMXM35AX

Interface DMX



MD/IFCC02IHPH

Tuyau d'entrée thermo-isolé CO₂

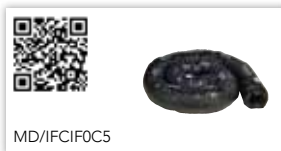

MD/IFC1F0C5

Conduit thermo-isolé de sortie de 8 m Ø 13 cm



Panneau de contrôle

► ICE FOG Q

Générateur de brouillard lourd haut débit le plus silencieux du marché. Sans ajout de glace sèche et sans aucun résidu.

FICHE TECHNIQUE

Caractéristiques

- Le générateur de brouillard lourd haut débit le plus silencieux du marché
- Générateur de brouillard lourd avec tuyau de sortie ajustable dans toutes les directions
- Taille compacte : s'utilise directement dans son flight-case comprenant des compartiments pour les accessoires
- Version CO₂ /N₂ liquide basse pression réfrigérée uniquement
- Consommation de fluide très basse : 0.09 l / minute

Alimentation

- 100–250 VAC, 50-60 Hz sur cordon prisonnier

Consommation

- 2850 W

Contrôle

- Interface utilisateur via télécommande à boutons poussoirs et câble de départ 8 m inclus
- Interface DMX 2 canaux optionnelle

Indice de protection

- IP20

Dimensions

- L 1710 x l 670 x H 780 mm

Poids

- 113,00 kg

Accessoire inclus

- Tuyau arrivée CO₂ 3 m



UNIQUEMENT
FLUIDES MDG D'ORIGINES

MD/IFQ - ICE FOG Compact HP



ACCESSOIRES



MD/LFB2/5

Bidon 2,5 l MDG LOW FOG



MD/LFC20

Bidon 20 l MDG LOW FOG



MD/LFD200

Baril 200 l MDG LOW FOG



MD/RCM35

Télécommande d'origine (recharge)



MD/RCM35AIF

Télécommande séquentielle



MD/T99C

Interface 0/10 V contact sec



MD/DMXM35AX

Interface DMX



MD/IFCC02IHPH

Tuyau d'entrée thermo-isolé CO₂

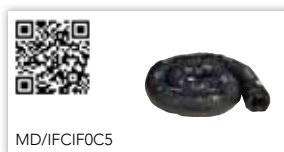

MD/IFCIFO5

Conduit thermo-isolé de sortie de 8 m Ø 13 cm



Panneau de contrôle

► SINGLE

Générateur de brouillard industriel pour la formation des pompiers. Prévu pour une installation murale permanente en intérieur ou extérieur.

FICHE TECHNIQUE

Caractéristiques

- Machine industrielle très silencieuse
- Fonctionne avec du liquide MDG Neutral Fluide™ et du gaz N₂ (Azote)
- Système de purge automatique APS pour prévenir toute obstruction
- Module électronique de stabilité de température
- Convient pour une utilisation intérieure ou extérieure
- Nécessite l'utilisation d'un réservoir externe pressurisé (6,5 L ou 25 L)

Débit Max.

- 85 m³ par minute

Alimentation

- 100-250 VAC, 50-60 Hz

Consommation

- SE1 : 715 W
- SE2 : 1415 W

Contrôle

- Panneau de contrôle manuel
- Contrôle permanent du débit
- Signal de commande isolé 20-28 VDC pour intégration dans le système de contrôle général

Indice de protection

- IP55

Dimensions

- L 406 x l 330 x H 508 mm

Poids

- 22,40 kg



UNIQUEMENT
FLUIDES MDG D'ORIGINES

MD/SE1 - SINGLE e1

MD/SE2 - SINGLE e2



► DUAL

Générateur de brouillard industriel à double sortie pour la formation des pompiers. Prévu pour une installation murale permanente en intérieur ou extérieur.

FICHE TECHNIQUE

Caractéristiques

- Machine industrielle très silencieuse
- Fonctionne avec du liquide MDG Neutral Fluide™ et du gaz N₂ (Azote)
- Système de purge automatique APS pour prévenir toute obstruction
- Module électronique de stabilité de température
- Convient pour une utilisation intérieure ou extérieure
- Nécessite l'utilisation d'un réservoir externe pressurisé (6,5L ou 25L)

Débit Max.

- 300 m³ par minute

Alimentation

- 100-250 VAC, 50-60Hz

Consommation

- DE2 : 1415 W
- DE4 : 2815 W

Contrôle

- Panneau de contrôle manuel
- Contrôle permanent du débit
- Signal de commande isolé 20-28 VDC pour intégration dans le système de contrôle général

Indice de protection

- IP55

Dimensions

- L 406 x l 330 x H 508 mm

Poids

- 26,60 kg



UNIQUEMENT
FLUIDES MDG D'ORIGINES

MD/DE2 - DUAL e2

MD/DE4 - DUAL e4



ACCESSOIRES COMMUNS



MD/NFB4

Bidon 4 l MDG NEUTRAL



MD/NFC20

Bidon 20 l MDG NEUTRAL



MD/NFD200

Baril 200 l MDG NEUTRAL



MD/PFT25L

Réservoir pressurisé 25 l



MD/PFT6/5L

Réservoir pressurisé 6,5 l

► **Réservoirs pressurisés**

Réservoirs pressurisés pour machines industrielles type SINGLE et DUAL.

FICHE TECHNIQUE

Dimensions

- Réservoir 6,5 l : L 318 x l 292 x H 279 mm
- Réservoir 25 l : L 510 x l 312 x H 850 mm

MD/PFT6/5 - Réservoir 6,5 l



MD/PFT25L - Réservoir 25 l

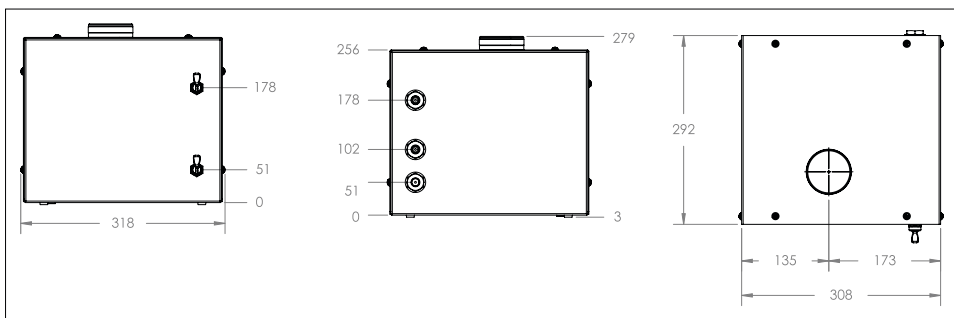

Réservoir 6,5 l - schéma

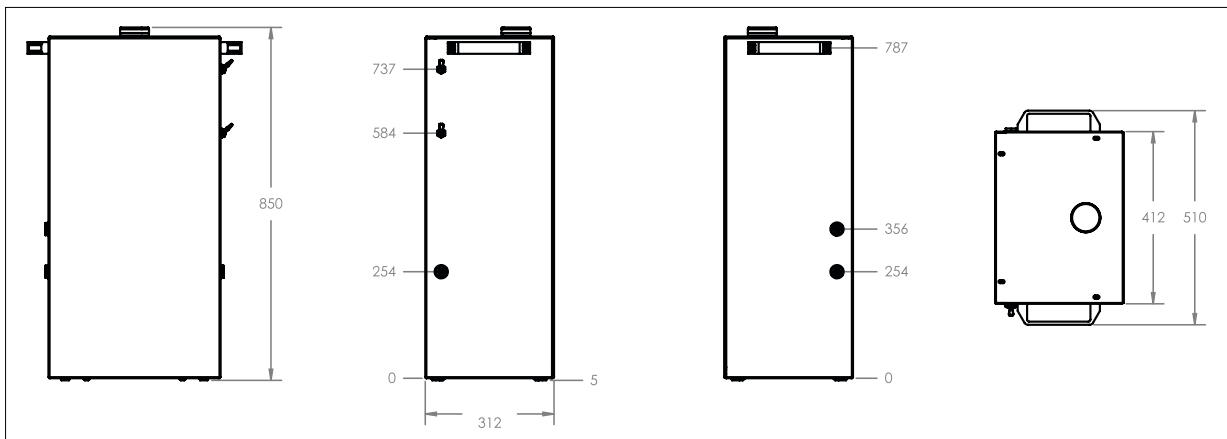

Réservoir 25 l - schéma

► D-Verter

Répartiteur de brouillard / fumée à double sortie permettant une sélection de zone par commande DMX.
2 configurations possibles : 1 entrée / 2 sorties – 2 entrées / 1 sortie

MD/DVERTER239 - D-Verter



► Round-floor-pocket

Bouche de sortie de scène encastrable et pilotable en DMX.

FICHE TECHNIQUE

Diamètre de diffusion

- 230 mm

MD/RFP239 - Round-floor-pocket



► Liquide NEUTRAL

Liquide MDG NEUTRAL pour série M / ATM / SINGLE / DUAL / theONE.

FICHE TECHNIQUE

Caractéristiques

- NFB4 : bidon de 4 l / 3,30 kg
- NFC20 : bidon de 20 l / 19,50 kg
- NFD200 : baril de 200 l / 195 kg

MD/NFB4 - Bidon de 4 l
MD/NFC20 - Bidon de 20 l
MD/NFD200 - Baril de 200 l



► Liquide LOWFOG

Liquide MDG LOWFOG pour ICEFOG.

FICHE TECHNIQUE

Caractéristiques

- LFB2/5 : bidon de 2,5 l / 2,20 kg
- LFC20 : bidon de 20 l / 19,50 kg
- LFD200 : baril de 200 l / 195 kg

MD/LFB2/5 - Bidon de 2,5 l
MD/LFC20 - Bidon de 20 l
MD/LFD200 - Baril de 200 l



